

Signalleuchte Ampel

SIWA

120 mm Linse, ABS HH Gehäuse, IP65

Beschreibung

Die SIWA ist eine witterungsbeständige Signalleuchte. Durch ihren modularen Aufbau kann die Einzelleuchte beliebig zu einer Mehrfachleuchte kombiniert werden.

Anwendung

- Signalisation für Garagentore und Tiefgarageneinfahrten
- Verkehrssignalisation, z. B. für Stapler im Grosslager oder Werksareale
- Ampelleuchte

Funktion

Diese Warnleuchte lässt sich durch eine spezielle Verschraubung ganz einfach erweitern – bis zu drei Leuchten können verschraubt werden. Durch diese Option und die Wahl der entsprechenden Kalottenfarben wird diese Leuchte oft als Ampel zur Verkehrssignalisation bei Ein- und Ausfahrten eingesetzt.

Das LED-Modul entspricht der Leuchtkraft einer 60W-Glühlampe und erfüllt damit die Anforderungen an eine Signalisierung im Aussenbereich bei Sonnenlicht.

Einsatz als Blinkleuchte

Blinkende Ansteuerung möglich.

Ausschreibungstext

- 120 mm Ampel Signalleuchte
- LED-Leuchtmittel
- Schutzart IP65, als Einzel-, Doppel- oder Dreifachleuchte montierbar
- Typ SIWA-Ampel LED / Art.-Nr: 1242.xx
- Wunderli Electronics AG, Weinfelden – wue.ch

Technische Daten & Bestellnummern

Siehe folgende Seite



LED Leuchtmittel Einsatz 230V

Technische Daten

Gehäuse:	ABS HH witterungsbeständig schlagzäh nach DIN 53 453	
Kalottenfarbe:	rot, grün, gelb	
Abmessung:	Gehäuse:	151 x 151 x 250 mm
	Linse:	Ø 120 mm
Kabelverschraubung:	1x Kunststoff M20 Verbindungsverschraubung für Doppel- oder Dreifachleuchte (Zubehör)	
Gewicht:	1.2 kg	
Schutzart:	IP65	
Schutzklasse:	II Schutzisoliert	
Betriebstemperatur:	-30 bis +70 °C	
Leuchtmittel:	inkl. LED Modul 230 V AC	ca. 50 mA
	inkl. LED Modul 24 V AC/DC	AC: 400 mA DC: 160 mA
Leuchtstärke:	ca. 800 Lumen	
Montage:	inkl. Montagebügel, Stahl St37 pulverbeschichtet	

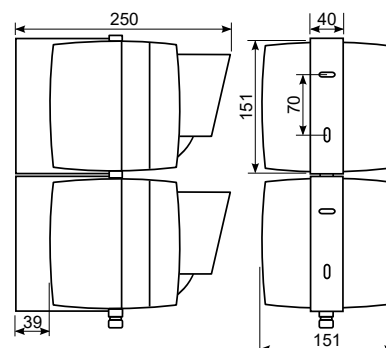

Doppelleuchte mit Verschraubung
kombinierbar



Art.-Nr.

1242.0102
1242.0106
1242.0107

Ausführungen

SIWA Ampel 230 V mit LED Modul, IP65, rot, EN: 204 250 509
SIWA Ampel 230 V mit LED Modul, IP65, grün, EN: 204 250 609
SIWA Ampel 230 V mit LED Modul, IP65, gelb, EN: 204 250 209

1242.2002
1242.2006
1242.2007

SIWA Ampel 24V AC/DC mit LED Modul, IP65, rot, EN: 204 250 409
SIWA Ampel 24V AC/DC mit LED Modul, IP65, grün, EN: 204 250 109
SIWA Ampel 24V AC/DC mit LED Modul, IP65, gelb, EN: 204 250 309

1265.0100
1265.0200

SIWA Ersatz-LED-Modul 230 V neutral für rot, grün und gelb, EN: 204 258 009
SIWA Ersatz-LED-Modul 24 V AC/DC neutral für rot, grün und gelb, EN: 204 258 109

1244

SIWA M20-Verschraubung als Doppel- oder Dreifachleuchte, EN: 204 299 009

1266

VENT-M12 Entlüftungsverschraubung

1267.02
1267.06
1267.07

SIWA Ersatz-Linse/-Kalotte, rot
SIWA Ersatz-Linse/-Kalotte, grün
SIWA Ersatz-Linse/-Kalotte, gelb